



MANUEL D'UTILISATION
INSTRUCTIONS ORIGINALES

USER MANUAL
ORIGINAL ISTRUCTIONS



CONTENEURS À FOND OUVRANT
CONTAINERS WITH OPENABLE BOTTOM

**SL064 / SL153/
SL154/ SL150**

INTRODUCTION • INTRODUCTION

Lisez attentivement les instructions contenues dans ce manuel avant de procéder à la mise en service de l'équipement et avant d'effectuer toute opération avec celui-ci. Pour obtenir la fiabilité et la durabilité maximales de l'équipement et les meilleures performances, il est conseillé de suivre scrupuleusement les instructions qu'il contient.

- Le manuel fait partie intégrante de l'équipement, il doit être conservé avec soin et doit accompagner celui-ci en cas de cession à un nouvel utilisateur.
- Sous réserve des principales caractéristiques techniques et de sécurité, le fabricant, pour des raisons d'évolution technique et technologique continue, se réserve le droit d'apporter des modifications à l'équipement sans préavis et sans encourir de sanctions.

Read the instructions in this manual very carefully before starting or performing any operation on the equipment. To obtain the maximum reliability and duration of the equipment and the best performance, it is recommended to follow these instructions very carefully.

- The manual is an integral part of the equipment and must be kept with it and must always remain with the equipment if it is transferred to another user.*
- Without affecting the main technical and safety features, the manufacturer, as a result of continuous technical and technological evolution, reserves the right to make changes to the equipment without prior notice, without incurring any sanctions.*

- Ce symbole de danger dans le manuel attire l'attention sur des instructions importantes liées à la sécurité ; l'opérateur est le premier destinataire de ces informations et a la responsabilité de les respecter non seulement pour lui-même, mais également pour d'autres personnes exposées aux risques de l'équipement.



- *This warning symbol in the manual calls attention to important safety instructions. This information is provided first and foremost for the equipment operator who must respect such information not only for himself, but also for other persons exposed to the risks of such equipment.*





GARANTIE

La GARANTIE totale de 12 mois comprend tous les défauts imputables au fabricant. Justrite Italia décline toute responsabilité pour les dommages causés aux personnes, aux biens et à l'équipement résultant d'une utilisation inappropriée de celui-ci. La main d'œuvre est entièrement à la charge de l'acheteur, ainsi que les frais d'expédition et d'envoi de pièces de rechange.

Les pièces de rechange remplacées sous garantie doivent être renvoyées au fabricant dans un délai maximum de 20 jours, peine de perte de la garantie elle-même. Pour toute contestation, le tribunal de Reggio Emilia est compétent.

WARRANTY

The 12-month WARRANTY covers all manufacturing defects.

Justrite Italia will not be held responsible for injury to persons or damage to property and the equipment caused by improper use.

The buyer is completely responsible for labour, as well as any shipping or spare parts delivery expenses.

The spare parts replaced under warranty must be returned to the manufacturer within a maximum of 20 days, or the warranty will expire.

The Court of Reggio Emilia will have jurisdiction for resolving any disputes.

LE FABRICANT DECLINE TOUTE RESPONSABILITÉ EN CAS DE:

- Modifications apportées sans l'approbation et le consentement du fabricant.
- Utilisation d'accessoires non prévus par le fabricant.
- Utilisation inappropriée de l'équipement et manque d'attention de la part de l'opérateur aux instructions contenues dans ce manuel et aux précautions de base.
- Manque de maintenance et de vérifications périodiques des composants les plus importants.
- Utilisation de l'équipement par du personnel non qualifié ou avec des capacités psycho-physiques inadéquates.

THE MANUFACTURER WILL NOT BE HELD RESPONSIBLE FOR:

- *Changes made without the manufacturer's acceptance and approval.*
- *Use of accessories not indicated by the manufacturer.*
- *Improper use of the equipment and non-compliance by the operator with the instructions contained in this manual and the basic precautions.*
- *Lack of maintenance and periodical checks of the most important parts.*
- *Use of the equipment by unsuitable personnel or those with inadequate psychological-physical skills.*

NORMES PRINCIPALES ET GÉNÉRALES DE SÉCURITÉ

MAIN AND GENERAL SAFETY STANDARDS



- L'équipement ne doit être actionné que par un personnel expert et toujours depuis le poste de conduite du chariot élévateur.
- Ne pas rester à proximité de l'équipement lorsqu'il est en cours d'utilisation.
- Ne jamais priver l'équipement, même temporairement, des dispositifs de sécurité et de protection.
- Toute opération de nettoyage, d'entretien, de réglage ou de vérification doit être effectuée avec l'équipement au sol sur une surface plane et détachée des fourches du chariot élévateur.
- Ne jamais dépasser la capacité maximale autorisée du conteneur.
- Vérifier que la capacité du chariot élévateur est adaptée à la charge soulevée (poids du conteneur plus capacité autorisée).
- Utiliser le chariot élévateur uniquement sur un terrain suffisamment plat et dans de bonnes conditions de stabilité.
- Il est obligatoire pour l'utilisateur de rédiger une analyse des risques en fonction du contexte d'utilisation des équipements.
- Lorsque l'équipement est laissé sans surveillance, vérifier toujours que le sol ou le plancher ne présente pas de pentes dangereuses susceptibles de

- *The equipment must be activated only by skilled personnel and always from the fork-lift truck driver's seat.*
- *Do not stand in the vicinity of the equipment while it is being used.*
- *Never deactivate or remove, even momentarily, the safety and protection devices on the equipment.*
- *Any cleaning, maintenance, adjustment or checking operation must be carried out with the equipment on the ground on a flat surface and detached from the lift forks.*
- *Never exceed the maximum rated capacity of the container.*
- *Check that the fork-lift truck capacity is suitable for the load lifted (weight of the container plus rated capacity).*
- *The fork-lift truck should only be used on adequately flat ground and under suitable stability conditions.*
- *It is mandatory for the user to draw up a risk analysis based on the context of use of the equipment.*
- *When the equipment is left unattended, always check that the ground or floor is flat otherwise stability could be compromised.*

compromettre sa stabilité.

- Pour des clarifications, des explications sur le fonctionnement de l'équipement ou pour des réparations que l'utilisateur ne juge pas capable d'effectuer directement, s'adresser à:

- For any information, explanations about equipment operation or for repairs that cannot be made directly by the user, contact:



Justrite Italia S.r.l.
Via dei Prati Vecchi , 37
42025 Cavriago (RE) , Italy
T. +39 0522 941430
info@sall.it
Business Register: RE 291788
Tax code and VAT number: 02550060350
SDI recipient code: M5UXCR1

INDEX

CONTENTS

CHAPITRE CHAPTER		PAGE Page
1	CARACTÉRISTIQUES TECHNIQUES TECHNICAL FEATURES	6-9
2	MARQUAGE ET IDENTIFICATION MARKING AND IDENTIFICATION	10
3	DÉCLARATION DE CONFORMITÉ CONFORMITY DECLARATION	11
4	CONDITIONS ET LIMITES D'UTILISATION USE CONDITIONS AND RESTICTIONS	
	4.1 - Mesures et dispositifs de sécurité - <i>safety measures and devices</i>	12
	4.2 - Normes et précautions de sécurité - <i>safety standards and precautions</i>	13
5	MISE EN SERVICE START-UP	
	5.1 - Vérifications à effectuer sur le conteneur - <i>checking the container</i>	14
6	UTILISATION EN CONDITIONS DE SÉCURITÉ USE UNDER SAFE CONDITIONS	
	6.1 - Panneaux d'avertissement - <i>warmng signs</i>	15
	6.2 - Utilisation de l'équipement - <i>using the equipment</i>	16-23
7	VÉRIFICATIONS PÉRIODIQUES PERIODIC CHECKS	24
8	ANALYSE DE PANNES TROUBLESHOOTING	24

CARACTÉRISTIQUES TECHNIQUES

CHAPITRE 1 CHAPTER

TECHNICAL FEATURES

Modèle <i>Model</i>	Dimensions · <i>Dimensions</i>					Poids à vide kg. <i>Unloaded weight kg.</i>	Capacité kg <i>Capacity kg</i>
	A	B	C	D	E		
SL 064 H650	1000	800	650	110	110	÷ 140	2000
SL 064 H1000	1000	800	1000	110	110	÷ 175	2000
SL 064 H1300	1000	800	1300	110	110	÷ 195	2000

Modèle <i>Model</i>	Dimensions · <i>Dimensions</i>					Poids à vide kg. <i>Unloaded weight kg.</i>	Capacité kg <i>Capacity kg</i>
	A	B	C	D	E		
SL 153 A	1500	1000	650	110	110	÷ 225	2000
SL 153 B	2000	1000	1000	110	110	÷ 340	2000

Modèle <i>Model</i>	Dimensions · <i>Dimensions</i>					Poids à vide kg. <i>Unloaded weight kg.</i>	Capacité kg <i>Capacity kg</i>
	A	B	C	D	E		
SL 154 A	1000	800	650	100	110	÷ 160	1300
SL 154 B	1200	1000	650	100	110	÷ 190	1400
SL 154 C	1500	1000	1000	100	110	÷ 257	1400

Modèle <i>Model</i>	Dimensions · <i>Dimensions</i>					Poids à vide kg. <i>Unloaded weight kg.</i>	Capacité kg <i>Capacity kg</i>
	A	B	C	D	E		
SL 150 AR	1200	800	800	130	110		1350
SL 150 BR	1200	1000	800	130	110		1350
SL 150 CR	1500	1000	800	130	110		1350

CHAPITRE 1 CHAPTER

DOUBLE FOND - DOUBLE BOTTOM

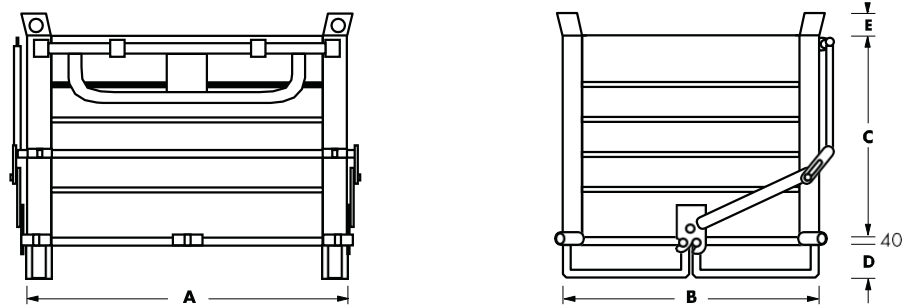

DOUBLE FOND - DOUBLE BOTTOM

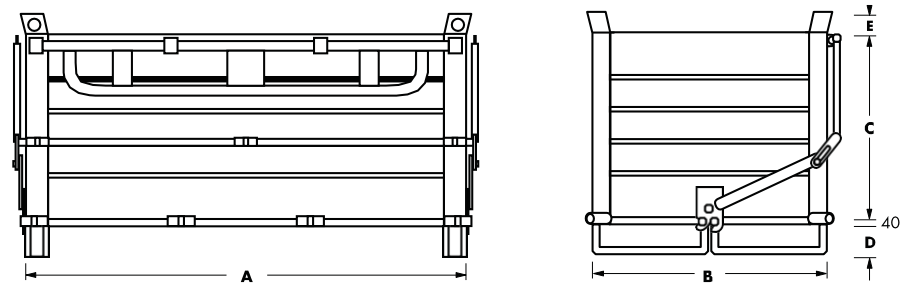

FOND UNIQUE - SINGLE BOTTOM

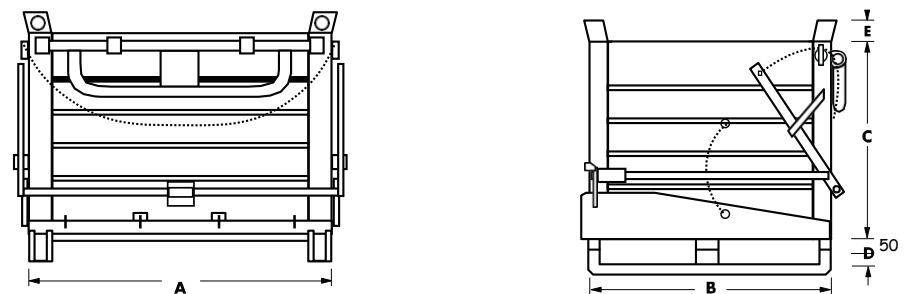

FOND UNIQUE - SINGLE BOTTOM

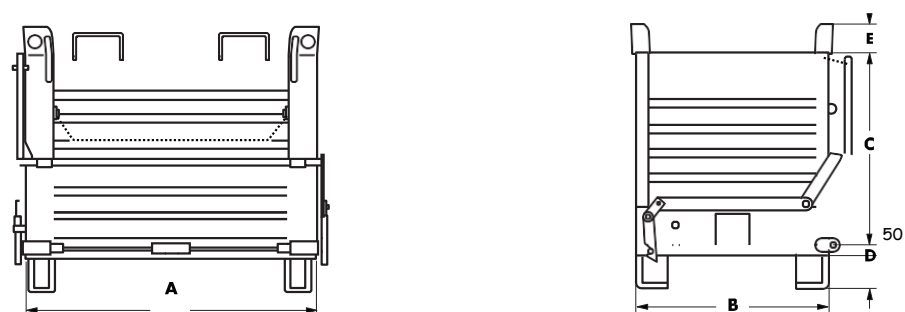

CARACTÉRISTIQUES TECHNIQUES

CHAPITRE 1 CHAPTER

TECHNICAL FEATURES

- L'équipement, en ce qui concerne le système de déchargement du produit, peut être fourni selon deux configurations différentes:

- *With regard to the product unloading system, the equipment can be supplied in two different configurations:*

a) Avec double fond (fig. 1.1).

a) With double bottom (pic. 1.1).

b) Avec fond unique (fig. 1.2 - fig. 1.3).

b) With single bottom (pic. 1.2 - pic. 1.3).

FIG. 1.1



FIG. 1.2



FIG. 1.3



MARQUAGE ET IDENTIFICATION

CHAPITRE 2 CHAPTER

MARKING AND IDENTIFICATION

- La plaque de MARQUAGE est située sur un montant vertical, comme indiqué sur la figure 2.1.

- Pic. 2.1 indicates the MARKING plate positioned on a vertical upright.

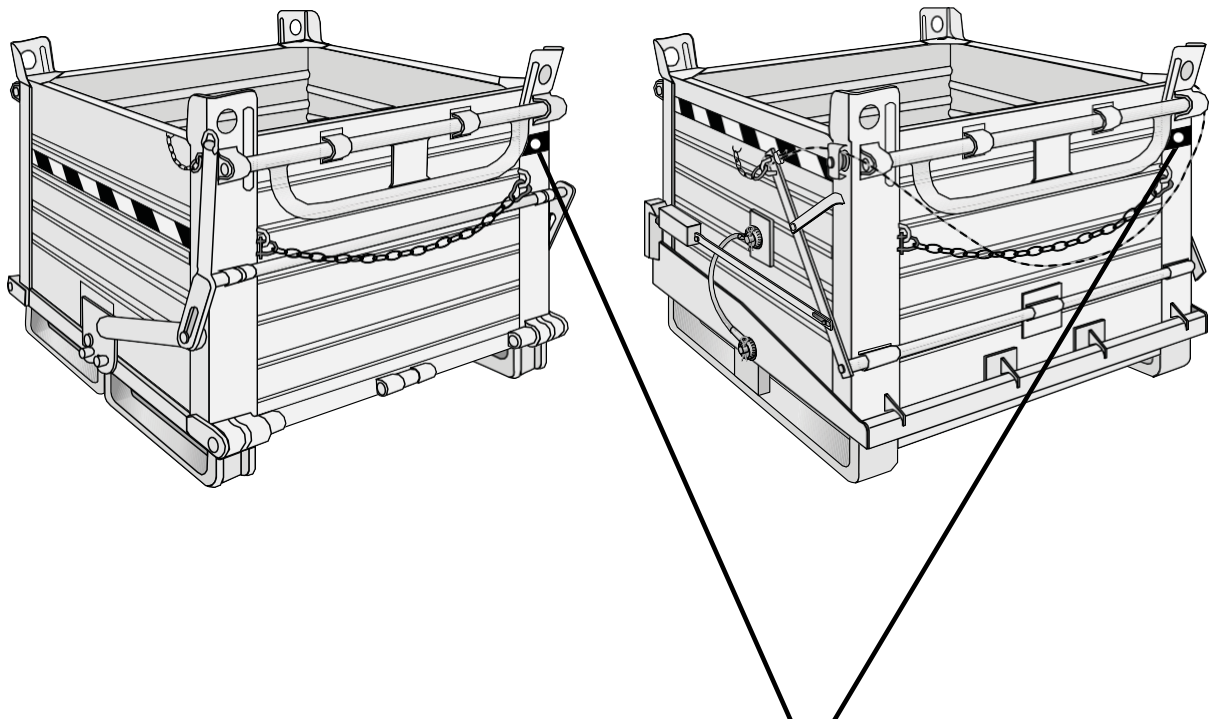

FIG. 2.1

Modèle Model	SL064H650
Charge [kg] Load [kg]	2000
Année de construction Manufacturing year	2022
Matricule ID	2022 - FA - 0001
CE	Justrite Italia s.r.l. Via dei Prati Vecchi, 37 Cavriago (RE)

DÉCLARATION DE CONFORMITÉ

CHAPITRE **3** CHAPTER

CONFORMITY DECLARATION



Start with the Essential.

Justrite Italia S.r.l.
Via dei Prati Vecchi, 37
42025 Cavriago (RE), Italy

T. +39 0522 941430
info@sall.it

Business Register: RE 291788
Tax code and VAT number: 02550060350
SDI recipient code: M5UXCR1



DÉCLARATION CE DE CONFORMITÉ

Conformément à la Directive 2006/42/CE

CE DECLARATION OF CONFORMITY

Pursuant to Directive 2006/42/CE

LE FABRIQUANT

L'entreprise Justrite Italia S.R.L., ayant son siège à via dei Prati Vecchi, 37 à Cavriago (RE), Italie, CP 42025, sous sa propre responsabilité

DÉCLARE QUE LES PRODUITS SUIVANTS

Description: CONTENEURS À FOND OUVRABLE EN TOLE ET GRILLAGE (QUAND DISPONIBLES) ET LEURS VERSIONS SPÉCIALES

Matricule: De N° 2023-FA-0001 à N° 2023-FA-9999

Modèles en tôle/grillage: SL064H650-SL064H1000-SL064H1300-SL153A-SL153B-SR153B-SL154A-SL154B-SL154C-SL150AP-SL150BP-SL150CP-SL150AR-SL150BR-SL150CR-SL0650.

An. fabrication: 2023

SONT CONFORMES À LA DIRECTIVE 2006/42/CE

Directive 2006/42/CE du Parlement Européen et du Conseil du 17 mai 2006 relative aux machines et qui modifie la directive 98/37/CE.

THE MANUFACTURER

The Company Justrite S.R.L. , headquarter located in via dei Prati Vecchi nr. 37 in Cavriago (RE), Cap 42025, under its own responsibility

DECLARES THAT THE FOLLOWING PRODUCTS

Description: SHEETMETAL AND MESH (WHERE AVAILABLE) OPENABLE BOTTOM CONTAINERS

Serial Number: From N° 2023-FA-0001 to N° 2023-FA-9999

Sheetmetal/Mesh Models: SL064H650-SL064H1000-SL064H1300-SL153A-SL153B-SR153B-SL154A-SL154B-SL154C-SL150AP-SL150BP-SL150CP-SL150AR-SL150BR-SL150CR-SL0650

Year of Construction: 2023

ARE IN COMPLIANCE WITH THE DIRECTIVE 2006/42/EC

Directive 2006/42/EC of the European Parliament and of the Council of 17 May 2006 on machinery, and amending Directive 95/16/EC.

ANDREA LEONARDI
(LEGALE RAPPRESENTANTE-LEGAL REPRESENTATIVE)

- Worker & Workplace Safety
- Environmental Protection

CONDITIONS ET LIMITES D'UTILISATION

CHAPITRE 4 CHAPTER

USE CONDITIONS AND RESTRICTIONS

- Les conteneurs à fond ouvert de la série SL 064, SL 153, SL 154, SL 150 ont été conçus et réalisés pour la collecte de débris et de déchets de toute nature, à l'exception des liquides à proximité des zones de travail, pour leur transport et leur déchargement ultérieur dans des conteneurs appropriés. L'équipement peut être déplacé avec tout type de chariot à fourche réglable ayant une capacité supérieure à celle de la charge levée (poids à vide de l'équipement plus la charge admissible) sur une pente maximale de 3°, l'utilisateur étant tenu d'effectuer une analyse des risques en fonction du contexte d'utilisation du conteneur.

4.1) MESURES ET DISPOSITIFS DE SÉCURITÉ

- Des précautions ou des dispositifs de sécurité ont été prévus sur l'équipement pour garantir la sécurité de l'opérateur et des autres personnes contre les dangers dérivants de son fonctionnement et de son utilisation.

- Pendant le transfert de l'atelier au point de déchargement:

1 - s'assurer que les dispositifs de fixation des fonds sont bien accrochés (**fig.6.2.11 - fig.6.2.12**);

2 - s'assurer que le levier (**a**), dont l'actionnement détermine l'ouverture des fonds, est verrouillé avec l'insertion de la bague correspondante (**fig.6.2.13 - fig.6.2.14**);

3 - tenir les fourches légèrement soulevées et donc le conteneur dans la position la plus basse possible;

4 - effectuer les déplacements toujours avec les vérins d'élévation inclinés vers l'arrière ;

5 - il est strictement interdit d'apporter des modifications de quelque nature que ce soit aux produits mentionnés ici. Ces actions peuvent compromettre gravement la sécurité de l'appareil et sa fonctionnalité et feront immédiatement annuler toute garantie du fabricant.

- The containers with openable bottom of the series SL 064, SL 153, SL 154, SL 150 have been designed and produced for the collection of all kinds of scraps except for liquids and waste that accumulate near machining areas, carrying them away and unloading them into special bins.

- The equipment can be moved with any type of adjustable forklift truck whose capacity is greater than that of the load being raised (unloaded weight of the equipment plus rated capacity) on a maximum slope of 3° with the obligation of the user to carry out a risk analysis based on the context of use of the equipment.

4.1) SAFETY MEASURES AND DEVICES

- Special mechanisms or safety devices have been fitted onto the equipment to protect the operator and other people from the hazards deriving from the operation and use of the equipment.

- While the equipment is being moved from the workshop to the unloading point:

*1. make sure that the devices securing the bottoms are hooked on well (**pic. 6.2.11 - pic. 6.2.12**);*

*2. make sure that the lever (**a**), that is activated to open the bottoms, is blocked by the special ring being inserted (**pic. 6.2.13 - pic. 6.2.14**);*

3. keep the forks just raised and therefore with the container in the lowest possible position;

4. all movements should be made with the lifting uprights tilted backward;

5 - it is strictly forbidden to modify or apply any kind of changes to the listed products. These actions can seriously compromise the security of the device and its functionality and will immediately invalidate any warranty by the manufacturer.



4.2) NORMES E PRECAUTIONS DE SÉCURITÉ

- L'utilisation de l'équipement est exclusivement réservée à des opérateurs adéquatement formés.
 - Il est interdit d'utiliser l'équipement sur des terrains non adaptés et en particulier avec des pentes supérieures à celles prévues pour l'utilisation du chariot élévateur.
 - Aborder les rampes ou les pentes légères toujours avec la charge en montée.
 - Si nécessaire, porter des équipements de protection individuelle tels que des gants, etc.
 - Pendant le travail, l'opérateur doit fréquemment vérifier que personne ne s'approche du chariot élévateur ; éloigner toute personne avant de mettre en marche l'appareil.
- Ne pas surcharger le conteneur (voir la capacité maximale de chaque type dans le chap. Caractéristiques Techniques).
- Il est strictement interdit de manipuler les dispositifs de sécurité.
 - Vérifier périodiquement (mensuellement) le bon fonctionnement et l'intégrité des dispositifs de sécurité (dispositifs de fixation des fonds, levier d'ouverture des fonds et chaîne de sécurité).
 - Avant d'associer l'équipement au chariot élévateur, il est nécessaire de vérifier que ce dernier dispose de caractéristiques de levage appropriées.
 - La capacité de charge du chariot doit être adaptée à la charge soulevée, c'est-à-dire le poids du conteneur plus la capacité admise; la société n'assume aucune responsabilité pour des utilisations différentes de celles indiquées.
 - Toute opération de maintenance, de réparation ou de nettoyage doit être effectuée avec le conteneur au sol et détaché du chariot.

4.2) SAFETY STANDARDS AND PRECAUTIONS

- *The equipment should be used only by suitably trained operators.*
- *The equipment must not be used on unsuitable ground and in particular on slopes that exceed those foreseen for use with a forklift truck.*
- *When using on ramps or gentle slopes always carry the load uphill.*
- *If necessary wear individual protection devices, such as gloves, etc.*
- *While working the operator must frequently check that no one is in the vicinity of the fork-lift truck. Make sure that no one is in the area before starting the equipment.*
- *Do not overload the container (see the maximum capacity of each type in the Technical Features chapter).*
- *It is strictly forbidden to tamper with the safety devices.*
- *Periodically (monthly) check that the safety devices are working correctly and that they are intact (devices for hooking on bottoms, release levers for bottoms and safety chain).*
- *Before connecting the equipment to the forklift truck check that the truck has the suitable lifting characteristics.*
- *The capacity of the truck must be suitable for the load being raised, that is container's weight plus rated capacity; the company will not be held responsible for connections that differ from those indicated.*
- *All maintenance, repair and cleaning operations must be carried out with the container on the ground, detached from the forklift truck.*

MISE EN SERVICE

CHAPITRE 5 CHAPTER

START-UP

5.1) CONTRÔLES À EFFECTUER SUR LE CONTENEUR

- Avant de procéder à la première mise en service, effectuer les opérations suivantes:

- 1) Vérifier l'intégrité et le bon fonctionnement des dispositifs de sécurité du conteneur.
- 2) Vérifier l'intégrité de la chaîne de sécurité.
- 3) Vérifier l'intégrité de la structure du conteneur, en particulier les fonds et les poignées d'enfourchement.

5.1) CHECKING THE CONTAINER

- Before starting the equipment for the first time carry out the following operations:

- 1) Check that the safety devices of the container are intact and that they are working correctly.
- 2) Check that the safety chain is intact.
- 3) Check that the structure of the container is intact, in particular the bottoms and the forking handles.

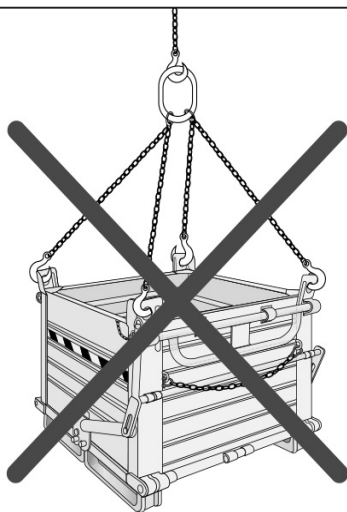

INFORMATIONS IMPORTANTES POUR LE LEVAGE AVEC UNE GRUE

Cette activité n'est autorisée que sur demande préalable au fabricant, qui procédera aux vérifications et aux adaptations constructives appropriées pour répondre à ce besoin et délivrer l'autorisation appropriée.

Le fabricant décline toute responsabilité, sans exception, pour toute utilisation incorrecte du produit non préalablement approuvée ou non expressément mentionnée dans ce manuel.

Il est de la responsabilité de l'utilisateur de rédiger sa propre analyse des risques en fonction du contexte d'utilisation de l'équipement.

IMPORTANT INFORMATION FOR LIFTING WITH CRANE

This activity is allowed only after preliminary request (and possible approval) of the manufacturer, who will apply the appropriate construction verifications and structural modifications to satisfy this specific need and then release adequate authorization.

The manufacturer declines all responsibility, without exceptions, for any misuse of the product not previously approved or not expressly mentioned in this manual.

It is the user's obligation to draw up his own risk analysis, based on the context of use of the equipment.

UTILISATION EN CONDITIONS DE SÉCURITÉ

CHAPITRE 6 CHAPTER

USE UNDER SAFE CONDITIONS

6.1) PANNEAUX D'AVERTISSEMENT

- Les panneaux d'avertissement appliqués sur l'équipement attirent l'attention sur certains aspects des dangers liés à son utilisation.

- Ci-dessous, les différents pictogrammes sont reproduits et le tableau suivant, donne leurs significations respectives:

6.1) WARNING SIGNS

- The warning signs attached to the equipment focus attention on some aspects of the risks involved in using such equipment.

- The following pictograms are explained in the table shown below:

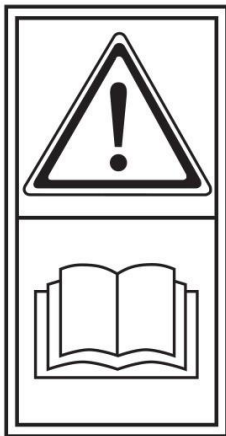

1



2



3

RÉF. REF.	QUANTITE' QUANTITY	POSITION POSITION	SIGNIFICATION MEANING
1	1	À PROXIMITÉ DE LA MARQUE <i>NEAR MARKING</i>	IL EST OBLIGATOIRE DE LIRE ATTENTIVEMENT LE MANUEL ENTIER AVANT D'UTILISER L'ÉQUIPEMENT <i>IT IS COMPULSORY TO READ THE ENTIRE MANUAL THROUGH CAREFULLY PRIOR TO USING THE EQUIPMENT</i>
2	1	À PROXIMITÉ DE LA MARQUE <i>NEAR MARKING</i>	NE LAISSER PERSONNE S'APPROCHER DE L'ÉQUIPEMENT À UNE DISTANCE MINIMALE DE 5 MÈTRES <i>DO NOT ALLOW ANYONE TO APPROACH THE EQUIPMENT KEEPING A MINIMUM SAFE DISTANCE OF 5 METRES</i>
3	1	À PROXIMITÉ DE LA MARQUE <i>NEAR MARKING</i>	RISQUE D'ÉCRASEMENT DES MEMBRES <i>DANGER OF SQUASHING LIMBS</i>

UTILISATION EN CONDITIONS DE SÉCURITÉ

CHAPITRE 6 CHAPTER

6.2) UTILISATION DE L'ÉQUIPEMENT

- 6.2.1 Soulever les poignées d'insertion (**fig. 6.2.1**).
- 6.2.2 Placer les fourches dans les poignées d'insertion appropriées en maintenant les vérins d'élévation du chariot en position verticale. Si nécessaire, ajuster le tablier porte charge pour centrer les points d'insertion des fourches (**fig. 6.2.2**).
- 6.2.3 Attacher la chaîne de sécurité du conteneur à la traverse horizontale de levage (**fig. 6.2.3**).
- 6.2.4 Se positionner près de la zone de déchargement.
- 6.2.5 Retirer le mousqueton de sécurité du levier de déverrouillage des fonds (**fig. 6.2.4**).
- 6.2.6 Tourner le boulon de sécurité (**fig.6.2.5**).
- 6.2.7 Placer la sangle ou le cordon du levier de déverrouillage des fonds sur la cabine du chariot (**fig. 6.2.6**).
- 6.2.8 Soulever le conteneur d'environ 10 cm du sol.
- 6.2.9 Soulever le conteneur à une hauteur légèrement supérieure à celle de la benne de déchargement.
- 6.2.10 Avancer jusqu'à superposer le conteneur à la benne de déchargement (**fig. 6.2.7**).
- 6.2.11 Tirer le cordon de façon à déverrouiller le levier de blocage; à ce stade, les fonds du conteneur s'ouvrent et le contenu est déchargé dans la benne (**fig. 6.2.8**).
- 6.2.12 Reculer jusqu'à sortir de la zone de déchargement (**fig. 6.2.9**).
- 6.2.13 Abaisser les fourches jusqu'à la fermeture complète des fonds (**fig. 6.2.10**).
- 6.2.14 Dans les modèles SL 064 et SL 153 et SL 150, réaccrocher manuellement le levier de déverrouillage (**fig. 6.2.11**). Pour le modèle SL 154, le raccrochage est automatique.
- 6.2.15 S'assurer que les dispositifs de fixation des fonds sont bien accrochés (**fig.6.2.12 - fig.6.2.13 - fig.6.2.14**).
- 6.2.16 Remettre l'anneau de sécurité sur le levier (**a**) de déverrouillage des fonds (**fig.6.2.15 - fig.6.2.16**).
- 6.2.17 Réinsérer le bloc de sécurité du levier de déverrouillage des fonds (**fig. 6.2.17**).
- 6.2.18 Ramener le conteneur à son lieu de collecte.

USE UNDER SAFE CONDITIONS

CHAPITRE 6 CHAPTER

6.2) USING THE EQUIPMENT

- 6. 2.1 Raise the forking handles **(pic. 6.2.1)**
- 6.2.2 Position the forks simultaneously in the forking handles keeping the lifting uprights of the truck in a vertical position. If necessary adjust the translator to centre the points for inserting the forks **(pic. 6.2.2)**
- 6. 2. 3 Hook the safety chain of the container onto the horizontal beam of the lifting group **(pic. 6.2.3)**
- 6. 2. 4 Move to the unloading area.
- 6.2.5 Remove the safety spring clip from the release lever of the bottoms **(pic.6.2.4)**.
- 6.2.6 Turn the safety pin **(pic.6.2.5)**.
- 6.2.7 Position the tension wire or the card of the releasing lever in the truck driver's seat **(pic. 6.2.6)**
- 6.2.8 Raise the container about 10 cm from the ground.
- 6.2.9 Lift the container to just above the unloading bin.
- 6.2.10 Move forward to place the container over the unloading bin **(pic.6.2.7)**.
- 6.2.11 Pull the cord so as to release the locking lever. At this point the bottoms of the container open and the contents are unloaded into the bin below **(pic. 6.2.8)**.
- 6.2.12 Move backward to leave the unloading zone **(pic. 6.2.9)**.
- 6.2.13 Lower the forks to the ground until the bottoms are completely closed **(pic. 6.2.10)**.
- 6.2.14 In models SL 064 and SL 153 and SL 150 hook the release lever manually **(pic. 6.2.11)**.
In model SL 154 the lever is hooked on automatically.
- 6.2.15 Check that the devices securing the bottoms are well hooked on **(pic.6.2.12 -pic.6.2.13 - pic.6.2.14)**.
- 6.2.16 Place the safety ring back on the lever **(a)** for releasing the bottoms **(pic. 6.2.15 - pic. 6.2.16)**.
- 6.2.17 Place the safety lock of the securing devices of the bottom **(a)** **(pic.6.2.17)**.
- 6.2.18 Take the container back to its collection point.

UTILISATION EN CONDITIONS DE SÉCURITÉ

CHAPITRE 6 CHAPTER

USE UNDER SAFE CONDITIONS

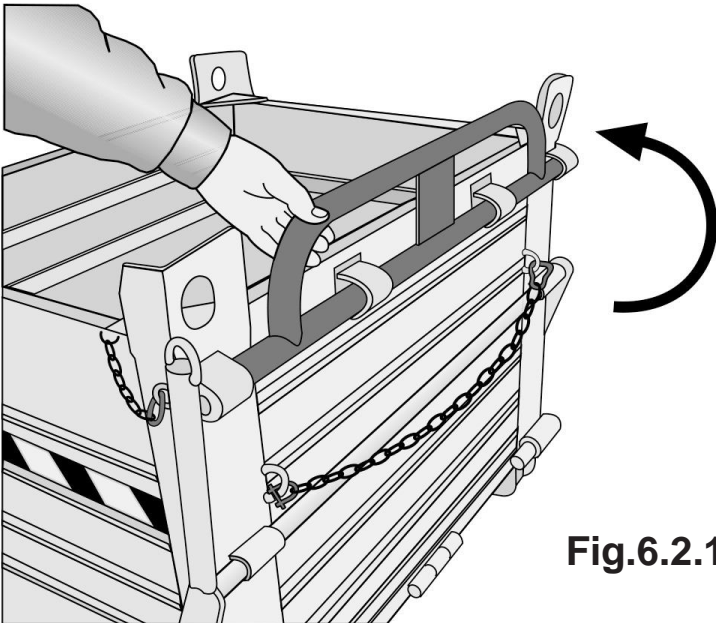

Fig.6.2.1 Soulever les poignées d'enfourchement
Raise the fork handles

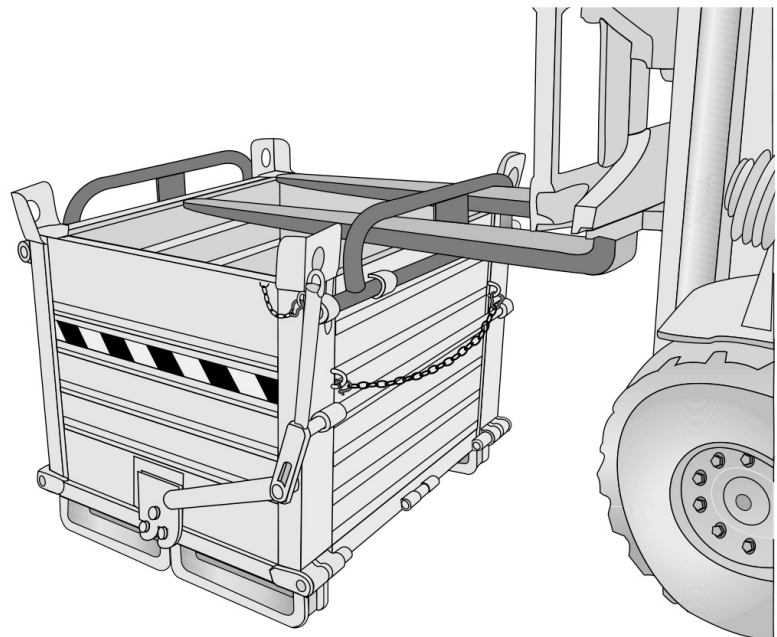

Fig.6.2.2
Positionner les fourches
dans les poignées
d'enfourchement
*Position the forks in the
fork handles*

UTILISATION EN CONDITIONS DE SÉCURITÉ

CHAPITRE 6 CHAPTER

USE UNDER SAFE CONDITIONS

Fig.6.2.3

Accrocher la chaîne au chariot
Hook the chain onto the forklift truck

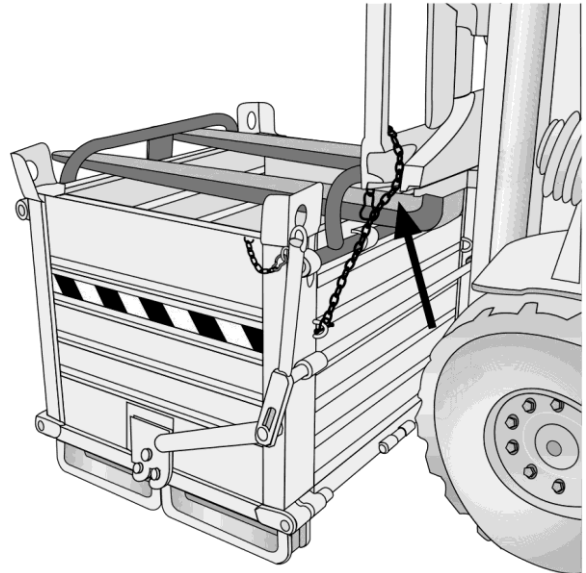

Fig.6.2.4

Enlever le mousqueton de sécurité
Remove the safety spring catch

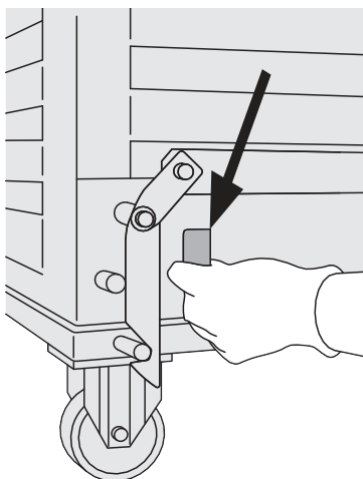
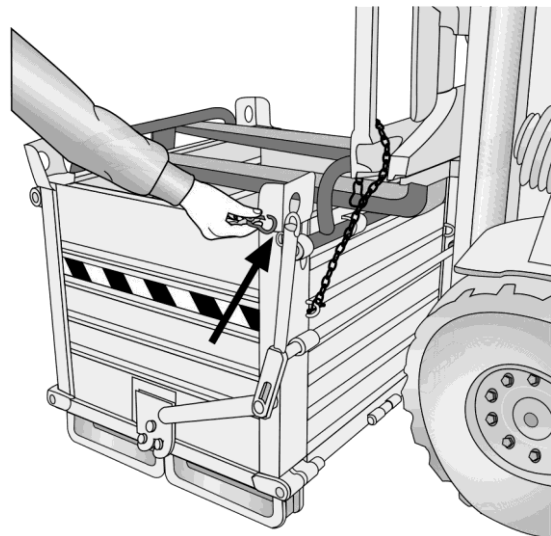

Fig.6.2.5

Tourner le boulon de sécurité
Turn the safety pin

UTILISATION EN CONDITIONS DE SÉCURITÉ

CHAPITRE 6 CHAPTER

USE UNDER SAFE CONDITIONS

Fig.6.2.6

Positionner la sangle ou le cordon de déclenchement
Position the tension wire or releasing cord

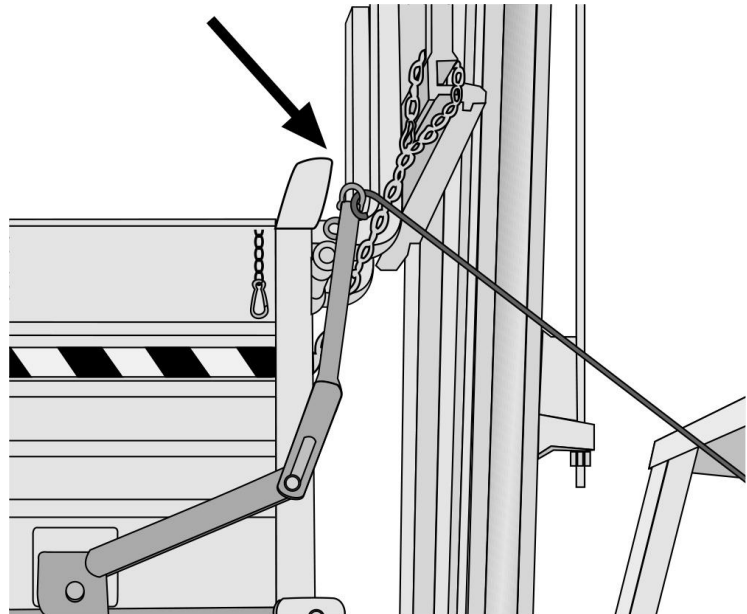
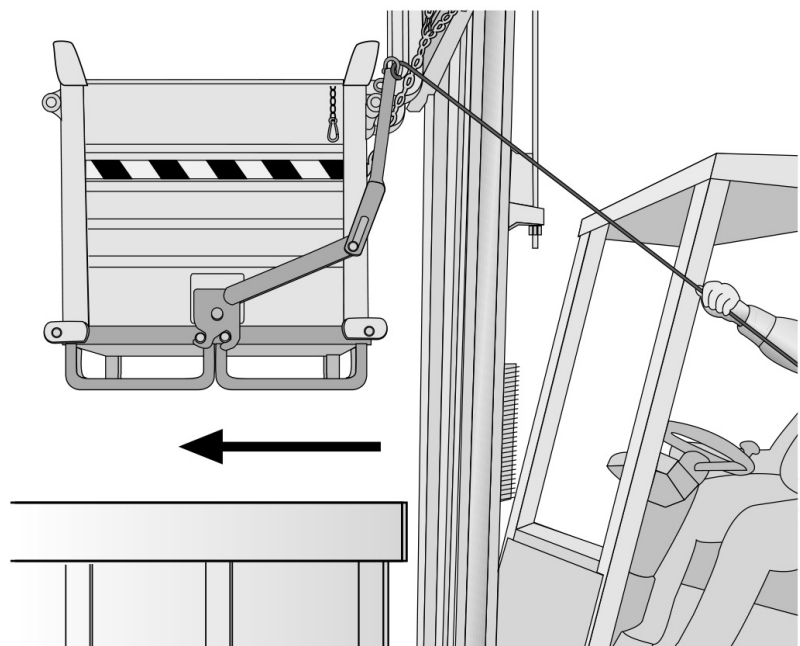

Fig.6.2.7

Superposer le conteneur sur le caisson ou la benne de déchargement
Place the container on the unloading bin



UTILISATION EN CONDITIONS DE SÉCURITÉ

CHAPITRE 6 CHAPTER

USE UNDER SAFE CONDITIONS

Fig.6.2.8

Tirer et déverrouiller le levier de verrouillage des fonds

Pull and release the lever for retaining the bottoms

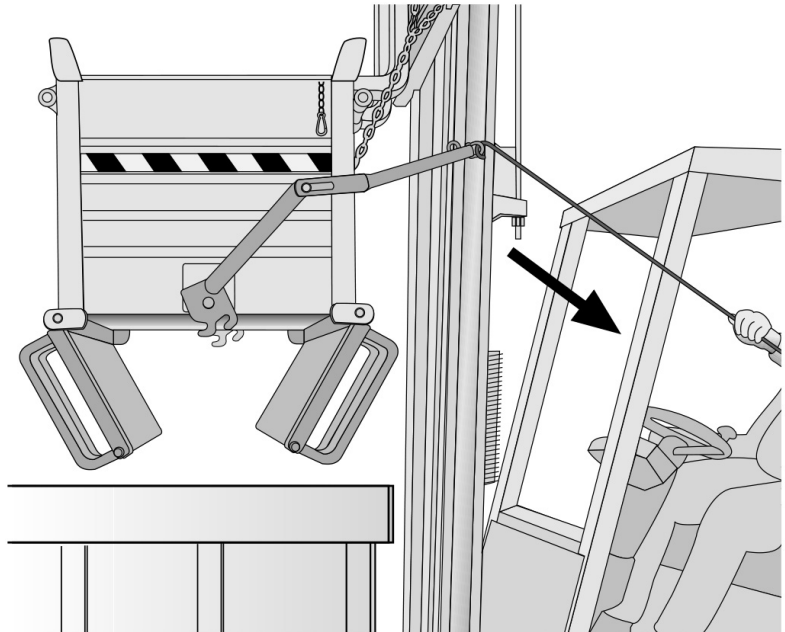
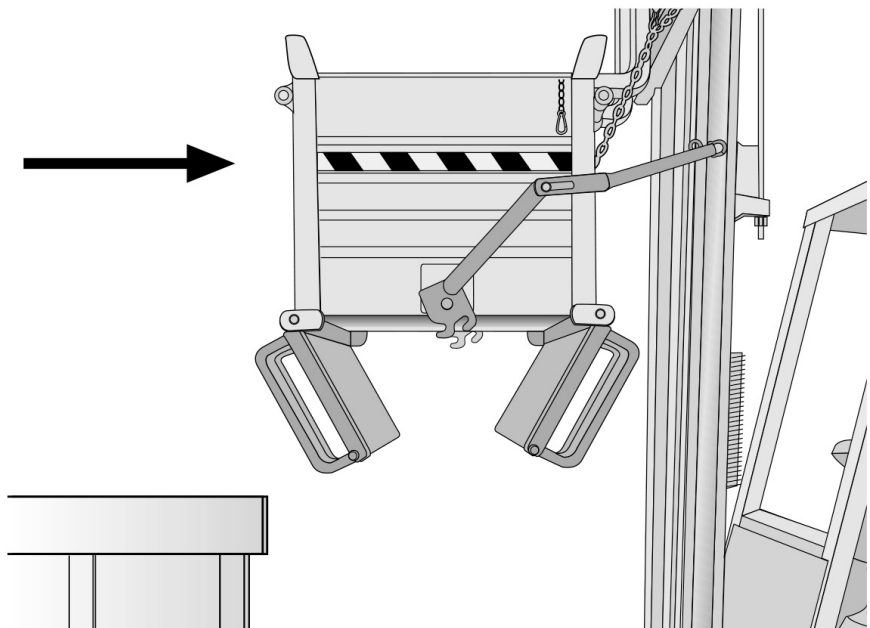

Fig.6.2.9

Sortir de la zone de déchargement

Leave the unloading zone



UTILISATION EN CONDITIONS DE SÉCURITÉ

CHAPITRE 6 CHAPTER

USE UNDER SAFE CONDITIONS

Fig.6.2.10

Abaisser les fourches jusqu'à la fermeture complète des fonds
Lower the forks to the ground until the bottoms are completely closed.

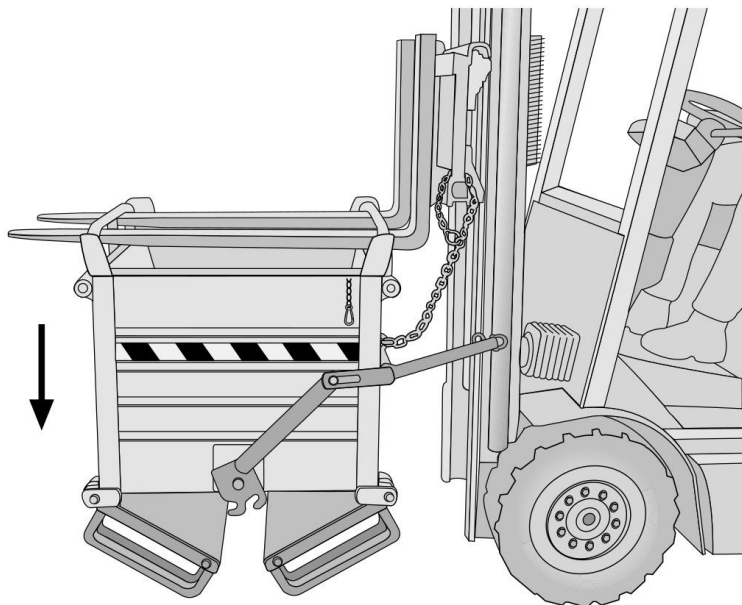

Fig.6.2.11

Dans les modèles SL 064, SL 153 et SL 150, ré-accrocher manuellement le levier de déverrouillage.
In models SL 064, SL 153 and SL 150 hook the retaining lever manually.

Dans les modèles SL 154 A, SL 154 B et SL 154 C, le ré-accrochage du levier est automatique.
In models SL 154 A, SL 154 B and SL 154 C the lever is hooked on automatically.

In models SL 064, SL 153 and SL 150 hook the retaining lever manually.

In models SL 154 A, SL 154 B and SL 154 C the lever is hooked on automatically.

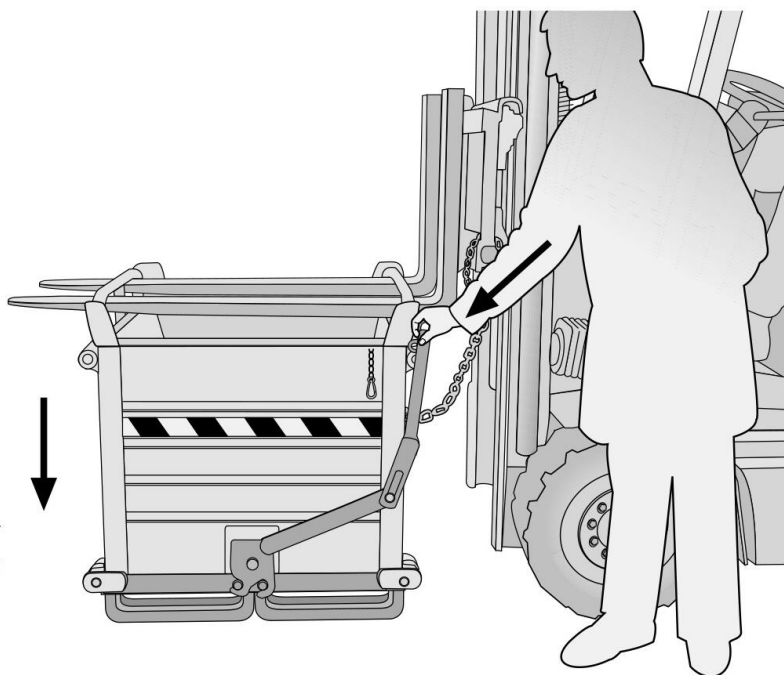

UTILISATION EN CONDITIONS DE SÉCURITÉ

CHAPITRE 6 CHAPTER

USE UNDER SAFE CONDITIONS

Mod. SL 064 / SL 153

Version avec double fond
Version with double bottom

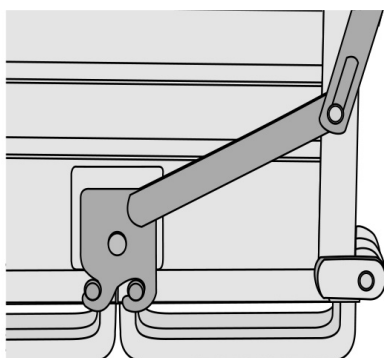

Fig.6.2.12

Mod.SL 154

Version avec un seul fond
Version with single bottom

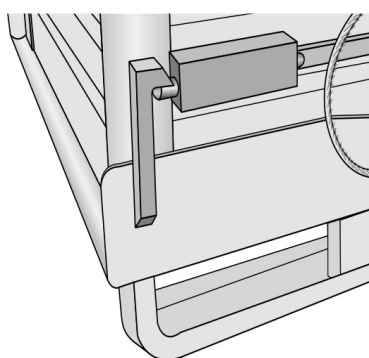

Fig.6.2.13

Mod. SL150

Version avec un seul fond avec
ou sans roues
*Version with single bottom with
or without wheels*

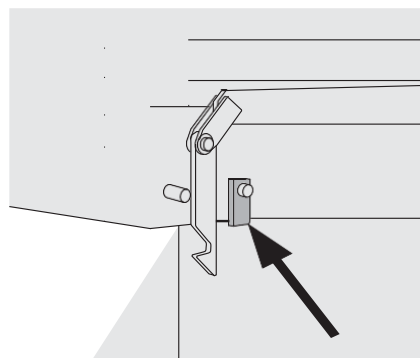

Fig.6.2.14

Vérifier que les dispositifs de fixation des fonds soient accrochés
Check that the securing devices of the bottoms are hooked on

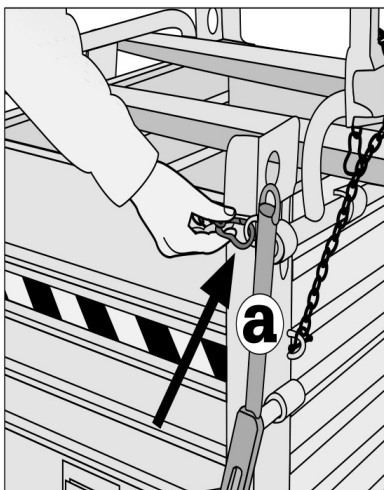

Fig.6.2.15

Bloquer le levier (a) d'ouverture des fonds avec le mousqueton de sécurité

Block the retaining lever (a) for opening the bottoms with the safety spring catch

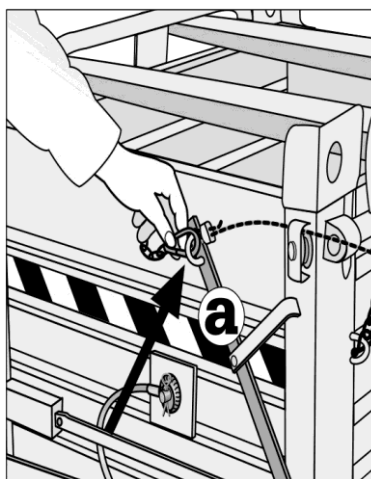

Fig.6.2.16

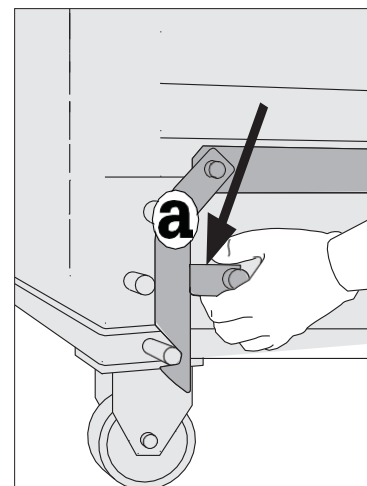

Fig.6.2.17

Bloquer les dispositifs de fixation des fonds (a) en tournant le tourillon de sécurité.
Place the safety lock of the securing devices of the bottom (a).

VÉRIFICATIONS PÉRIODIQUES

CHAPITRE 7 CHAPTER

PERIODIC CHECKS

- Périodiquement (à des intervalles de temps dépendant de la fréquence d'utilisation de l'équipement, en tout cas au moins une fois par mois) et après une période d'inactivité prolongée, il est recommandé d'effectuer les vérifications déjà mentionnées au paragraphe 5.1 "Contrôles à effectuer sur le conteneur"

- *We recommend periodically carrying out the operations listed in paragraph 5.1 "Checking the container" (at intervals of time that depend on the frequency with which the equipment is used, in any case at least once a month) and after a prolonged period of inactivity.*

ANALYSE DE PANNES

CHAPITRE 8 CHAPTER

TROUBLESHOOTING



- Ci-dessous sont indiquées quelques pannes possibles qui peuvent se produire et les vérifications correspondantes sont suggérées:
Toutes les opérations ci-dessous doivent être effectuées au sol et avec le conteneur détaché du chariot élévateur.

1. LES FONDS DU CONTENEUR NE S'OUVRENT PAS:

- Vérifier le dispositif des fonds et le système de leviers qui déterminent l'ouverture.

- *Several types of malfunctions are listed below, for which the respective checks are suggested:*

- ***All the operations given below should be made on the ground and with the container unhooked from the forklift truck.***

1. ***THE BOTTOMS OF THE CONTAINER DO NOT OPEN***

- *check the hooking device of the bottoms and the lever system controlling the opening.*

La société Justrite Italia Srl, constamment engagée dans l'évolution de sa production se réserve le droit de modifier à tout moment et sans préavis les dimensions et l'exécution des produits illustrés ici.

La responsabilité de toute erreur d'impression ne peut être attribuée à personne, le présent manuel ne constitue pas un document contractuel.

Justrite Italia Srl, which is constantly engaged in upgrading its products, reserves the right to change the dimensions and manufacture of the products shown in this manual without prior notice.

No one shall be liable for any printing errors in this manual as it is not a contractual document.

Réalisé par - Drawn up by: Conception Bureau Technique Justrite Italia

La reproduction de ce manuel, en tout ou en partie, est interdite.

Any reproduction of this manual (whole or partial) is forbidden.

MANUEL D'UTILISATION
INSTRUCTIONS ORIGINALES

USER MANUAL
ORIGINAL INSTRUCTIONS



Environnement Écologie Sécurité
Environment Ecology Safety

www.sall.it



01/2024

Justrite Italia S.r.l.
Via dei prati vecchi, 37
42025 Cavriago (RE), Italy

T. +39 0522 941430
info@sall.it

Business Register: RE 291788
Tax code and VAT number:
02550060350
SDI recipient code: M5UXCR1